

PLANTA DE ESCALERA UNIDADES 1,2,3,6,7y 8 N.±0.00@N.2.60
ESC. 1:25

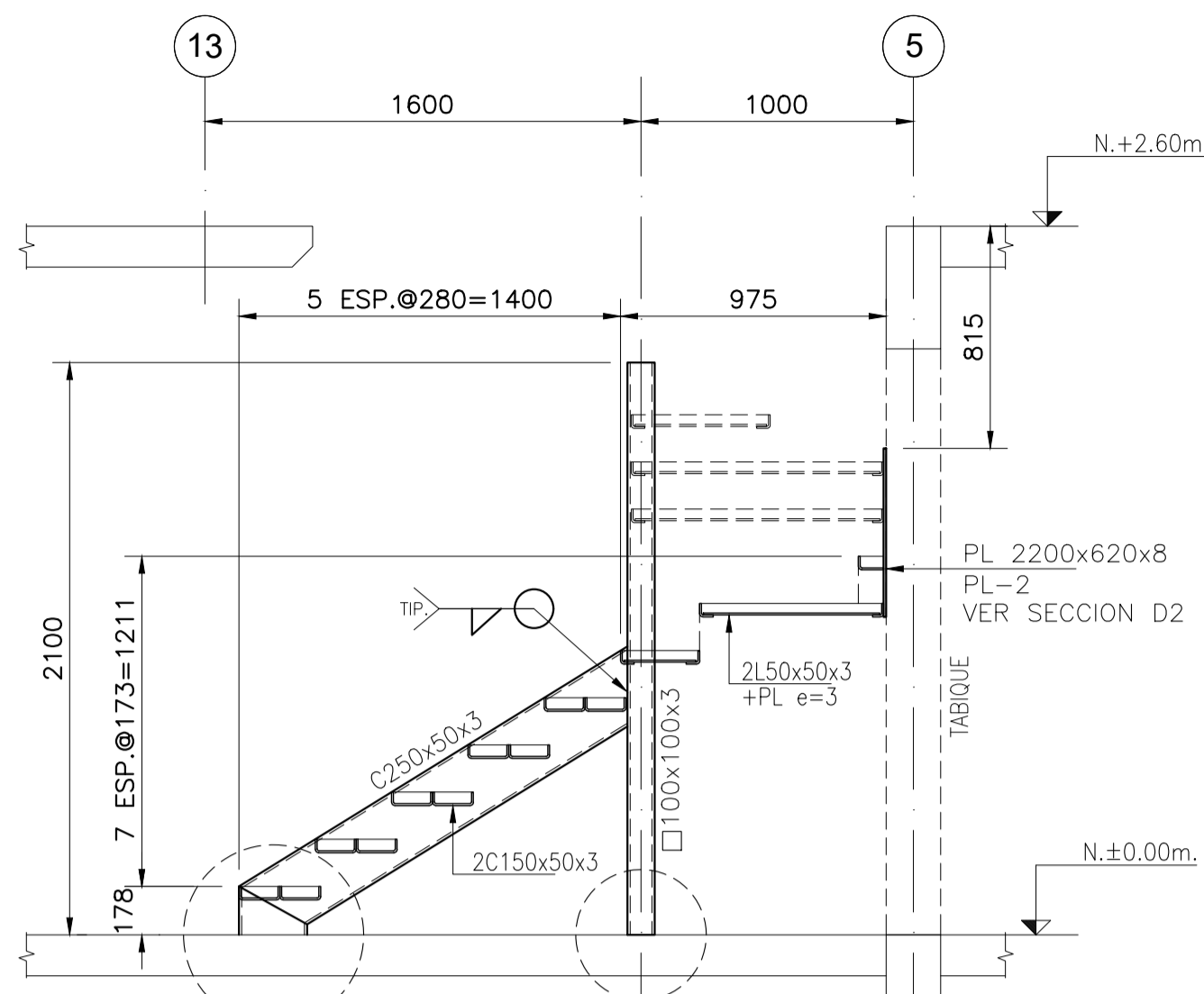

SECCION A2
ESC. 1:25

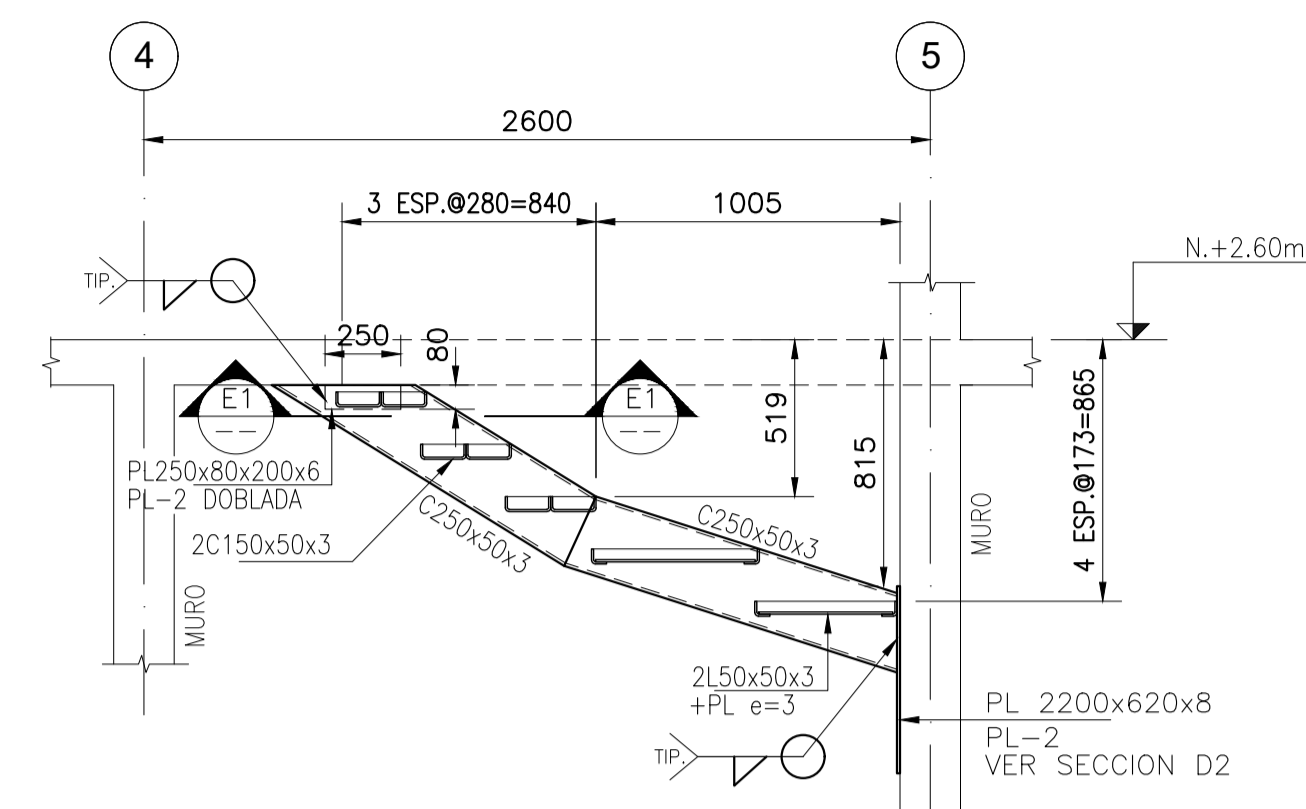

SECCION B2
ESC. 1:25

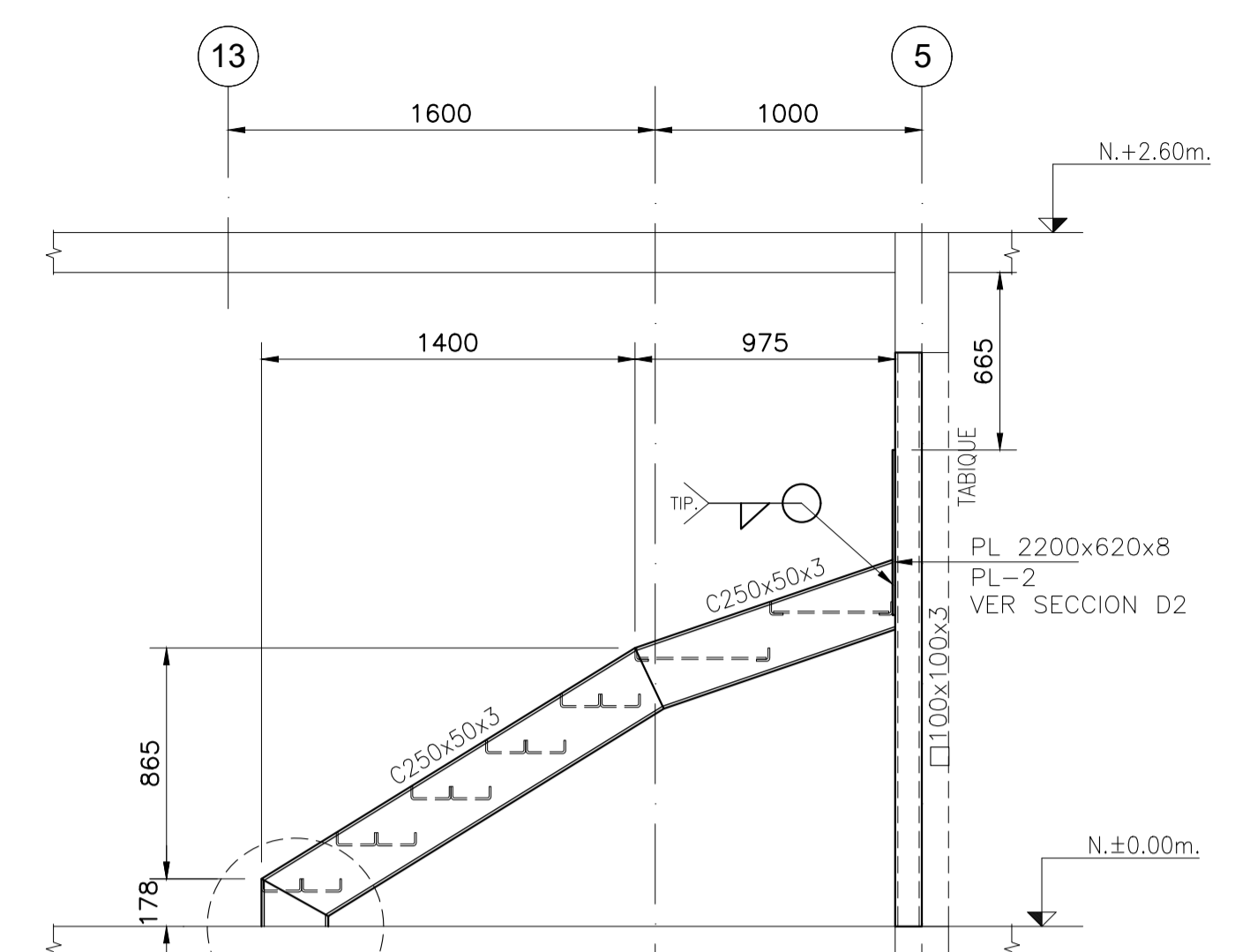

SECCION C2
ESC. 1:25

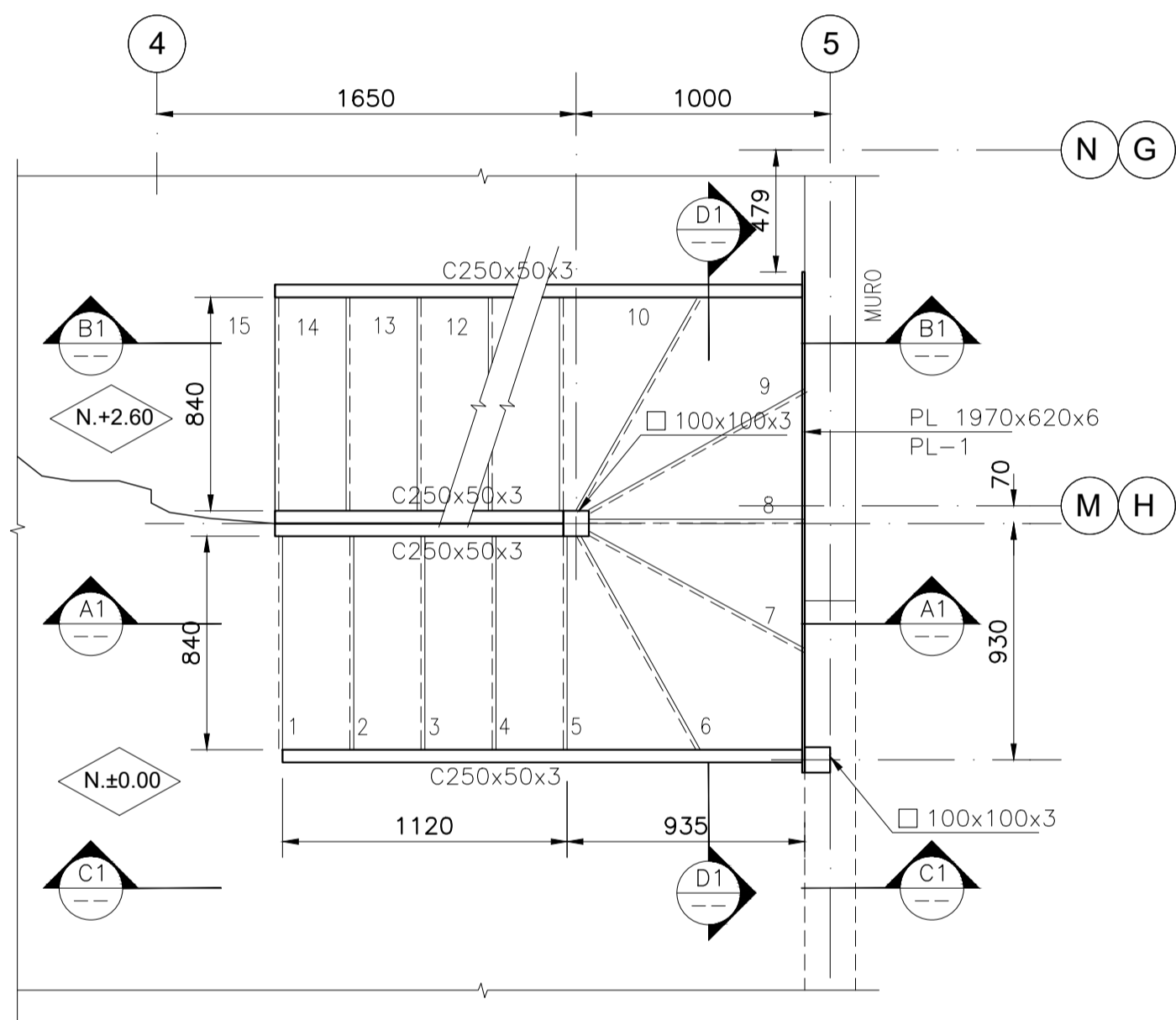

PLANTA DE ESCALERA UNIDADES 4 y 5 N.±0.00@N.2.60
ESC. 1:25

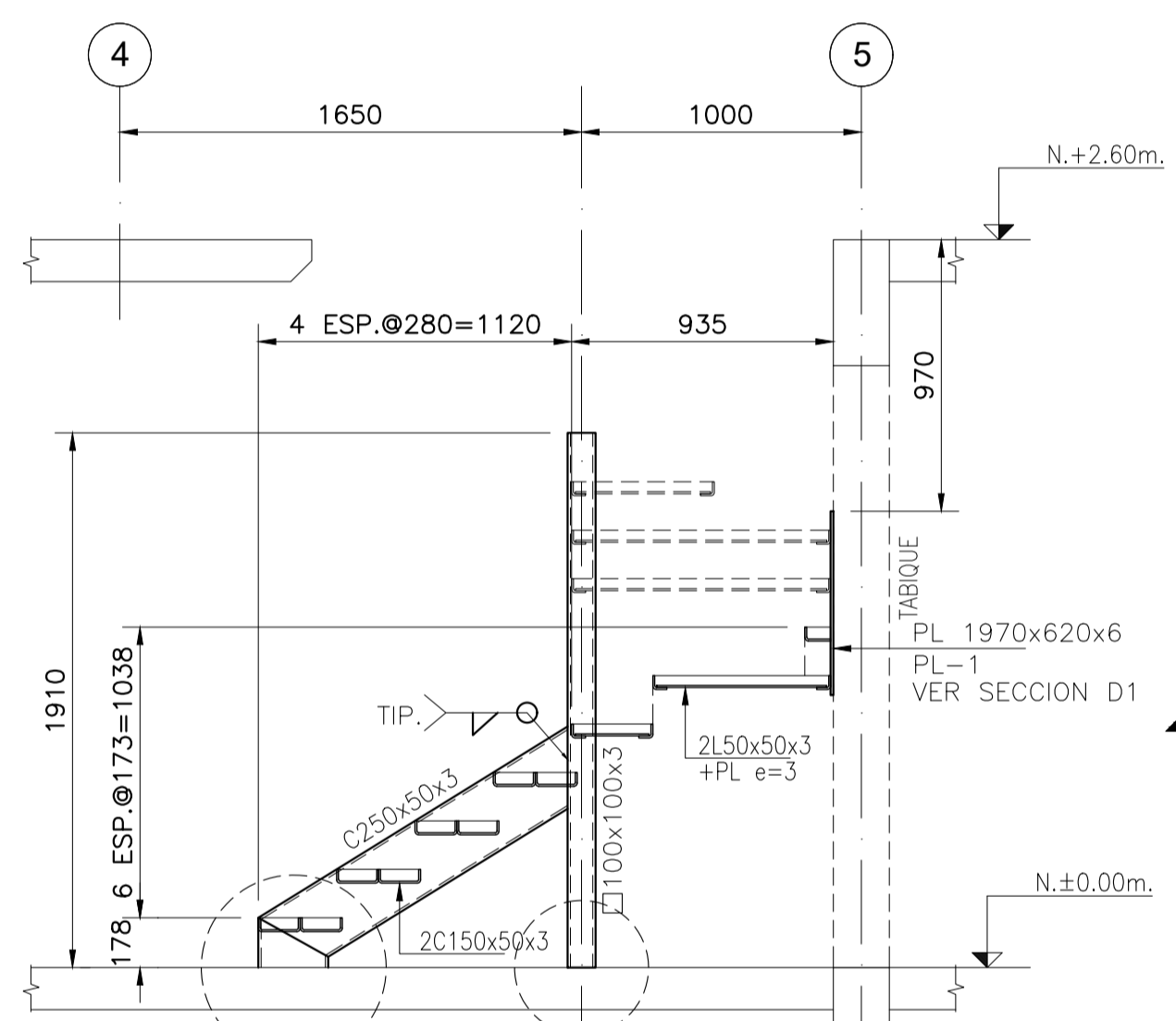

SECCION A1
ESC. 1:25

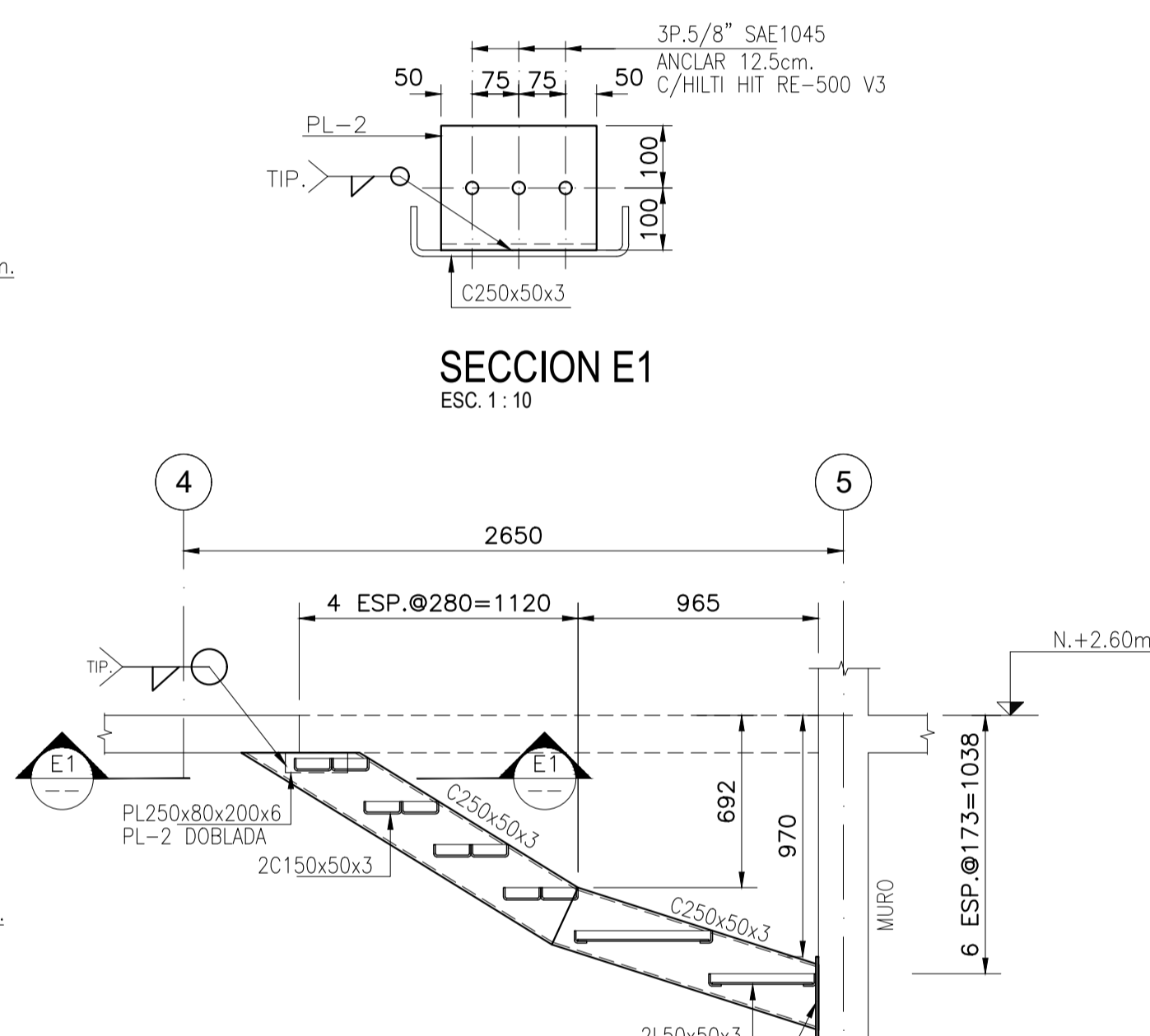

SECCION B1
ESC. 1:25

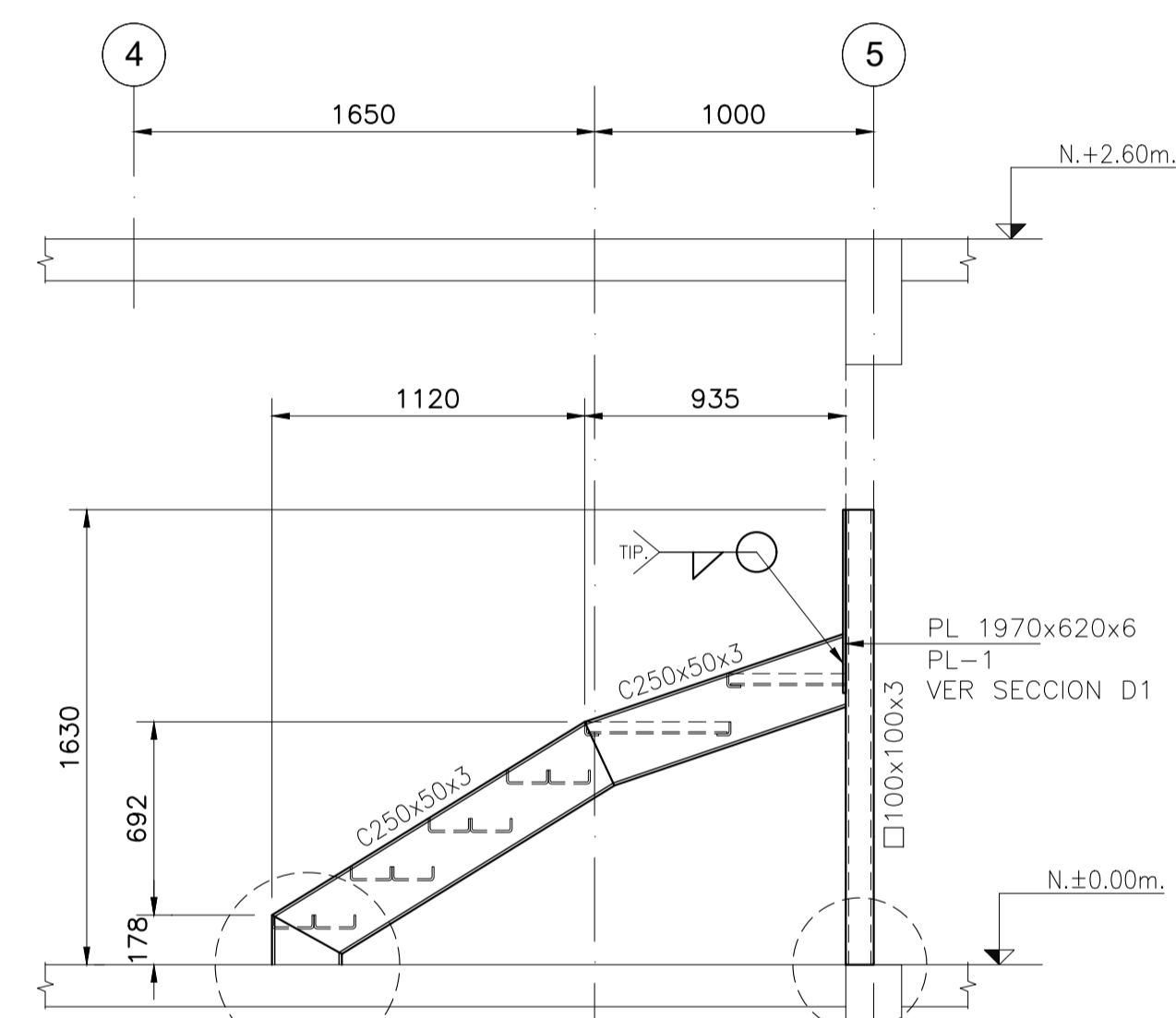

SECCION C1
ESC. 1:25

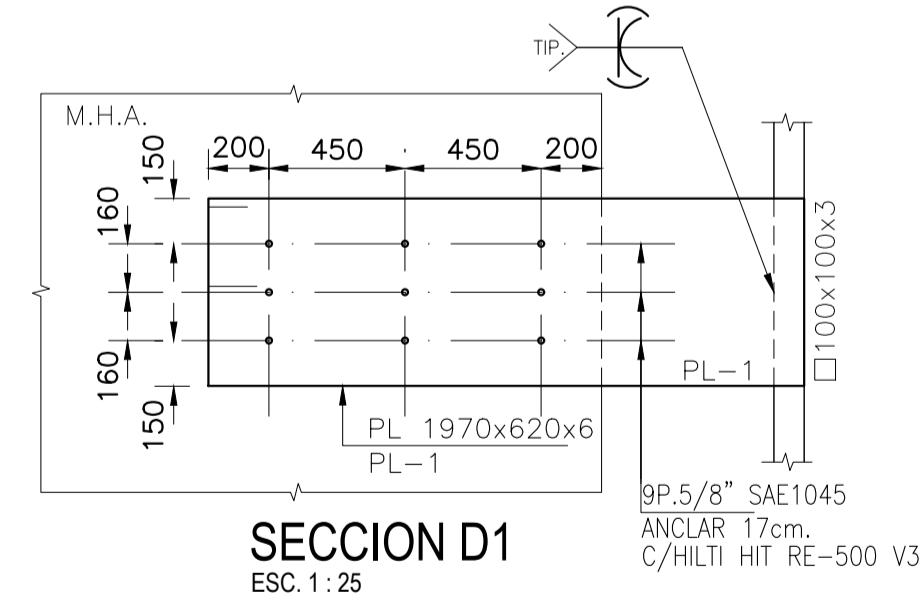

SECCION D1
ESC. 1:25

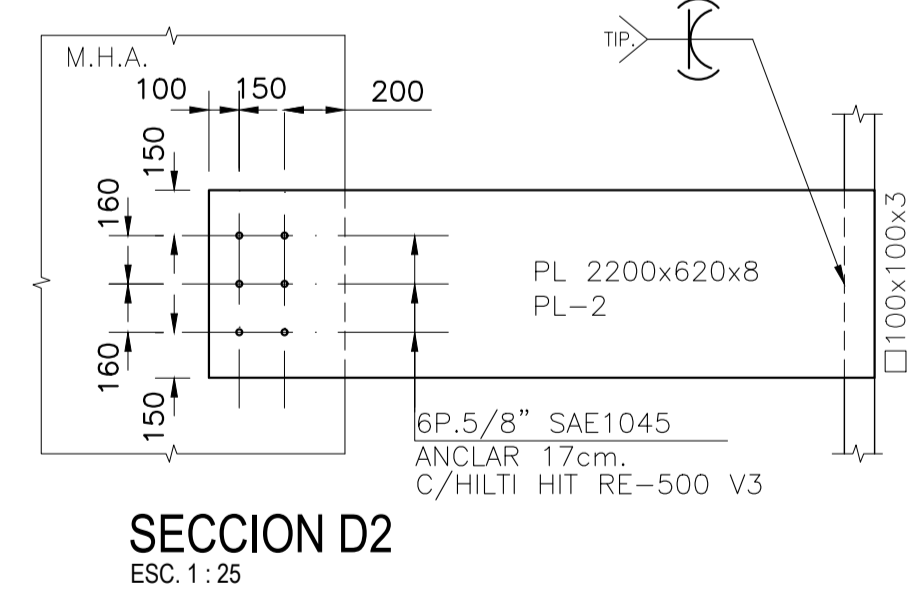

SECCION D2
ESC. 1:25

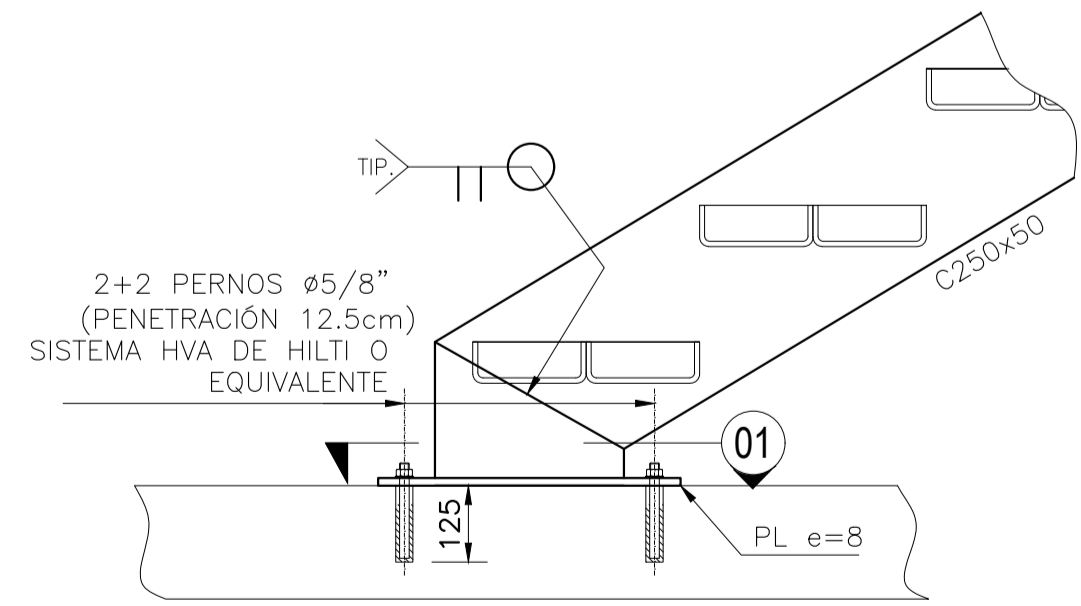

DETALLE 01
ESC. 1:10

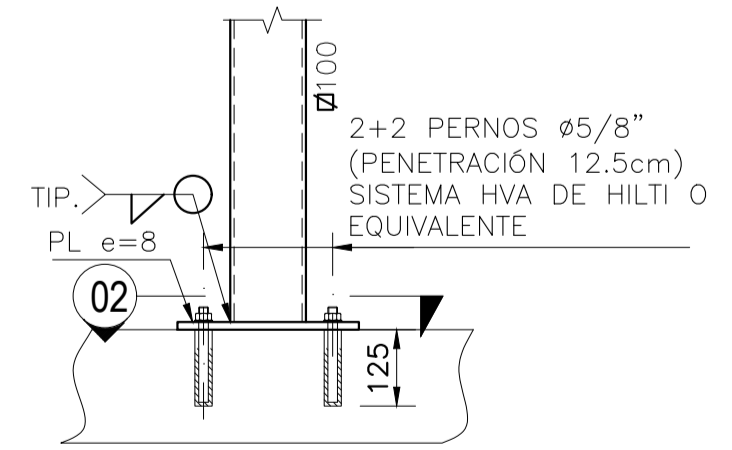

DETALLE 02
ESC. 1:10

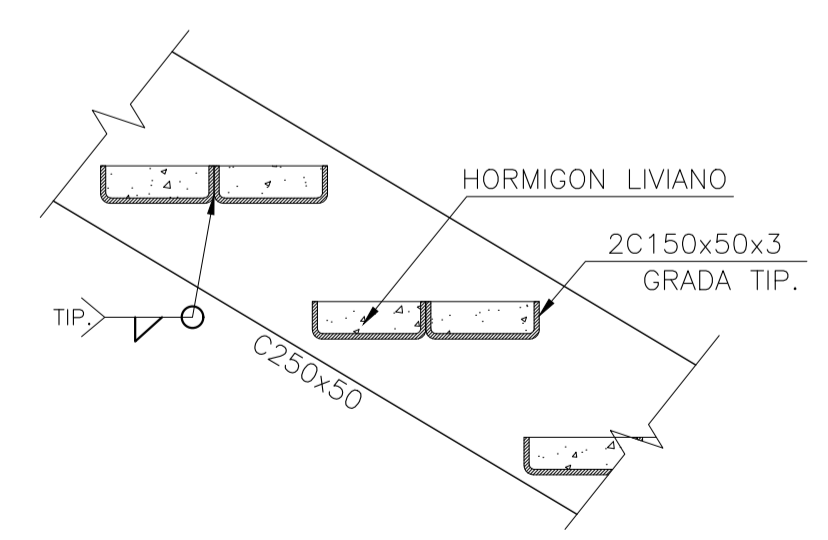

DETALLE GRADA
ESC. 1:10
ESPESOR DE SOLDADURA S/ESPESOR MIN. DE PERFIL A CONECTAR

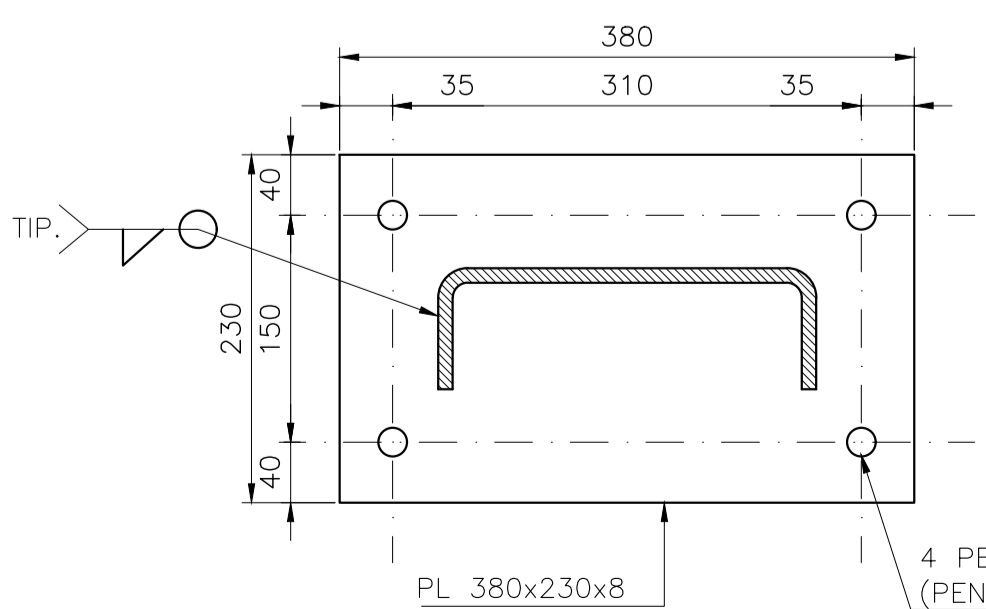

SECCIÓN 01
ESC. 1:5
ESPESOR DE SOLDADURA S/ESPESOR MIN. DE PERFIL A CONECTAR

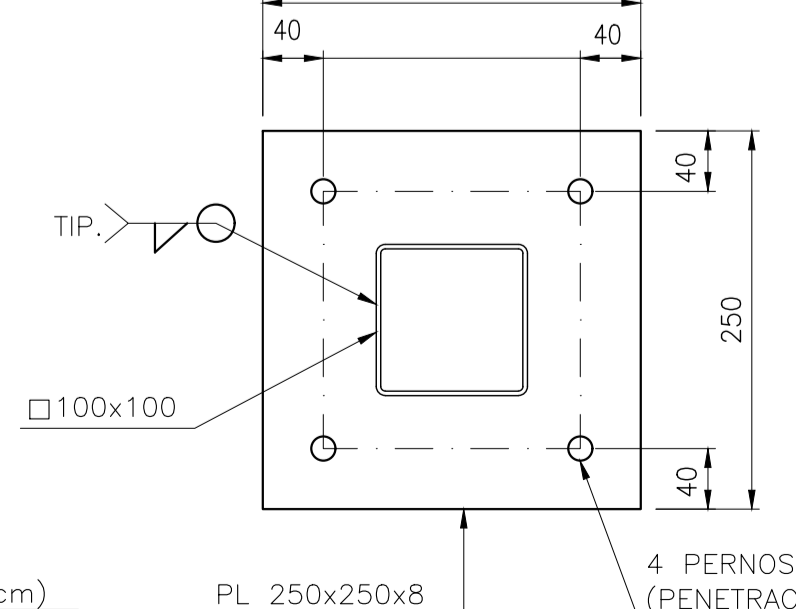

SECCIÓN 02
ESC. 1:5

DIMENSIONES EN mm. (S.I.C.)

Nº	OBSERVACIONES	DIBUJO	APROBADO	FECHA	DIBUJO	APROBADO	FECHA	FIRMA
0	EMITIDO PARA CONSTRUCCION	M.R.	B.M.	21-01-2021				
J	EMITIDO PARA REVISION	M.R.	B.M.	21-01-2021	APROBADO	BERNARDO MONDIGLIO	01-2020	
I	EMITIDO PARA REVISION	M.R.	B.M.	04-12-2020	CALCULO	JULIO SALLDAS	01-2020	
H	EMITIDO PARA REVISION	M.R.	B.M.	20-10-2020	REVISO	ABNER PAREDES	01-2020	
G	EMITIDO PARA REVISION	M.R.	B.M.	25-08-2020	DIBUJO	MAURICIO RETAMAL	01-2020	
Nº	OBSERVACIONES	DIBUJO	APROBADO	FECHA	DIBUJO	APROBADO	FECHA	FIRMA

REVISIONES

APROBACION DEL PROYECTO



PROYECTO:	EDIFICIO CASA ALFEREZ REAL	Nº PROYECTO:	190053
PROPIETARIO:	ALFEREZ REAL 1161, PROVIDENCIA	Nº LAMINA:	29
CONTENIDO:	ESCALERAS	REVISION:	0
FECHA:	ENERO 2020	ESCALA:	INDICADAS EN PLANO
		FORMATO:	A1